

INSTRUÇÕES DE MONTAGEM  
ASSEMBLY INSTRUCTIONS  
INSTRUCCIONES DE MONTAJE

**DIVISORES QUE UTILIZAM  
PITÃO EM ZAMACK 6 MM**

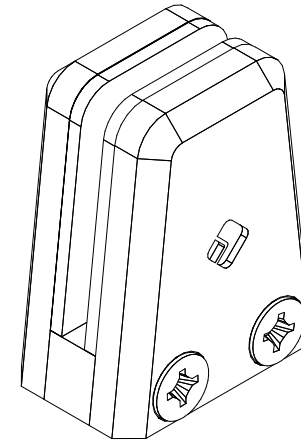

2 P.



10min

REF. #ACS1017-LEX9040-LEX1140-LEX1340-LEX1540  
LEX9041-LEX1141-LEX1341-LEX1541-LEX9043-LEX1143-LEX1343-LEX1543  
LEX9039-LEX1139-LEX1339-LEX1539



MOBILIÁRIO  
PARA ESCRITÓRIO

GEbb Work Ind. de Móveis Ltda.  
Rua Felix Roman, 190  
São Valentin

95709-170 - Bento Gonçalves - RS - Brasil  
Fone: (0XX54) 3454-1105 - (0XX54) 3453-1407  
Phone: (0XX54) 3454-1105 - (0XX54) 3453-1407  
E-mail: pedidos@gebbwork.com.br

www.gebbwork.com.br

WhatsApp: +55 54 99177-8324

**Manutenção e Limpeza**

Vidros: pano levemente umedecido com álcool, seguido de pano seco.  
Madeiras: pano levemente umedecido com água, seguido de pano seco.  
\*Nunca utilizar produtos químicos ou abrasivos.

**Maintenance and Cleaning**

Glasses: cloth lightly moistened with alcohol, followed by dry cloth.  
Woods: cloth slightly moistened with water, followed by cloth seo.  
\*Never use chemicals or abrasives.

**Mantenimiento y Limpieza**

Vidrios: legeramente humedecido con alcohol, seguido de un paño seco.  
Madera: ligeramente humedecido con agua, seguido de un paño seco.  
\*No utilice nunca productos quimicos o abrasivos.

# 1 LISTA DE COMPONENTES

- 01 - Suporte furo passante interno - 2 unidades
- 02 - Suporte com rosca externo - 2 unidades
- 03 - Suporte base - 2 unidades
- 04 - Eva com adesivo - 4 unidades
- 05 - Painel divisor (pode ser de vidro, metal ou PET) - 1 unidade
- 06 - Borracha 3mm (exclusivo para painel divisor em metal) - 2 unidades
- 07 - Parafuso M5X18 Cabeça chata - 4 unidades
- 08 - Parafuso M5X35 Cabeça panela - 2 unidades
- 09 - Parafuso 3,5X30 Cabeça chata - 2 unidades

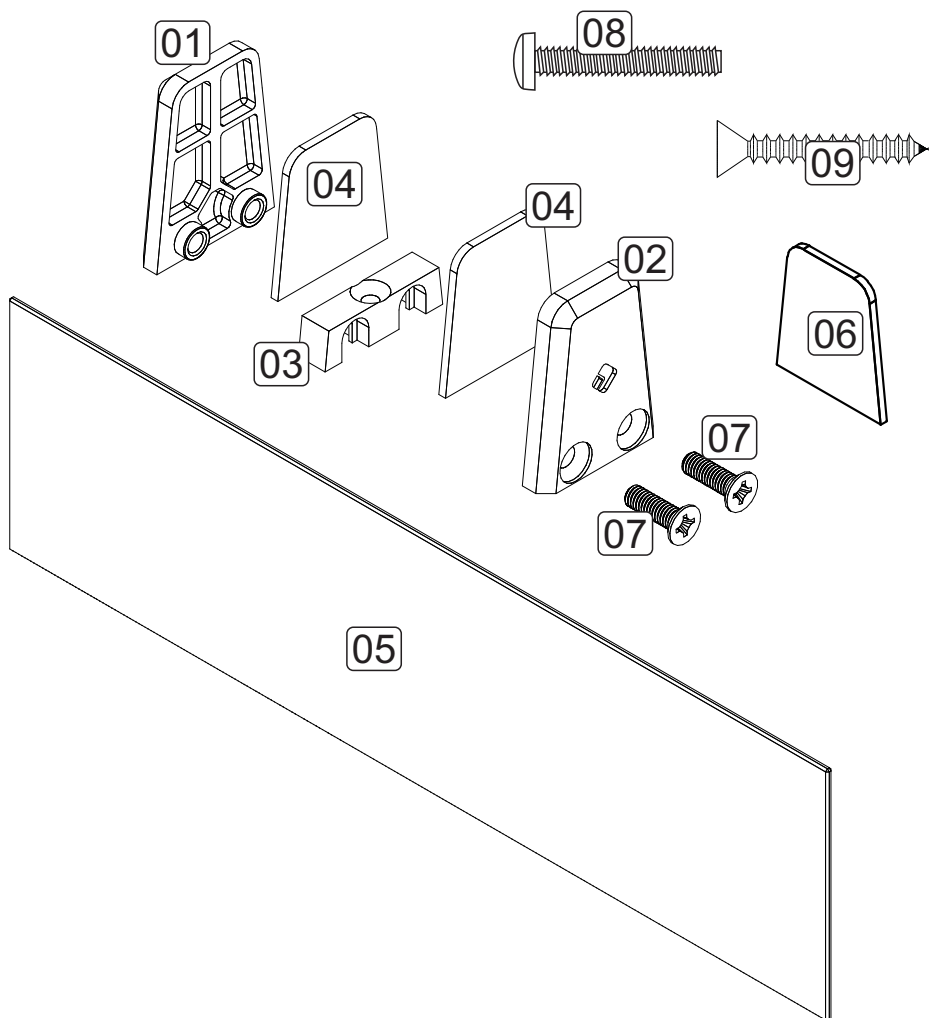

# 2

## Passo 1

Remova a capa protetor do Eva adesivo.  
Após cole o Eva posicionado corretamente.

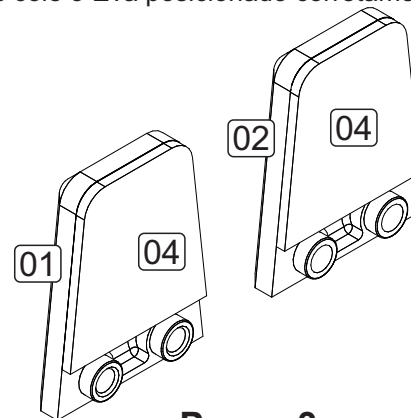

## Passo 3

Parafuse os suportes na base  
Para painéis em metal utilize  
a borracha 06 neste passo.

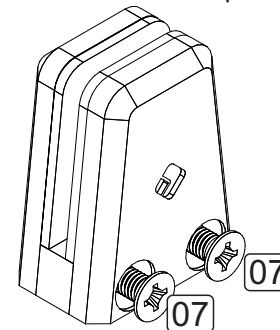

Não dê o aperto final.

## Passo 2

Encaixe os suportes na base.

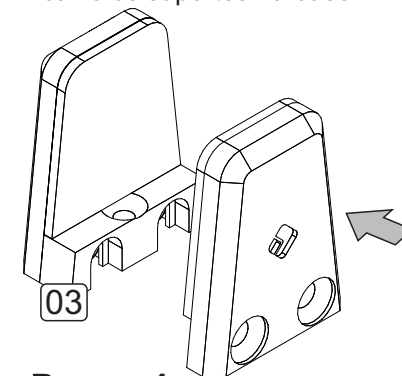

## Passo 4

Posicione o pitão montado exatamente  
a 100mm da lateral do painel

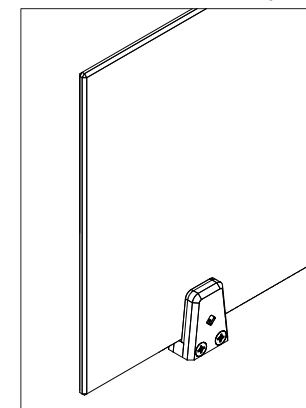

## Padrão de posicionamento

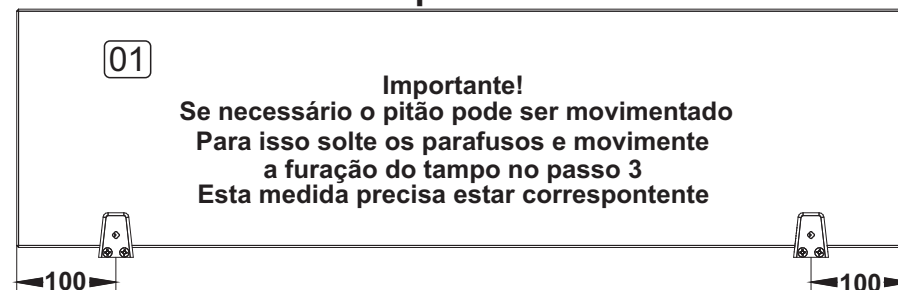

### 3 Plataforma dupla

Utilize a furação central das chapas de união como gabarito para furar o tampo.  
Utilize uma broca Ø8mm.

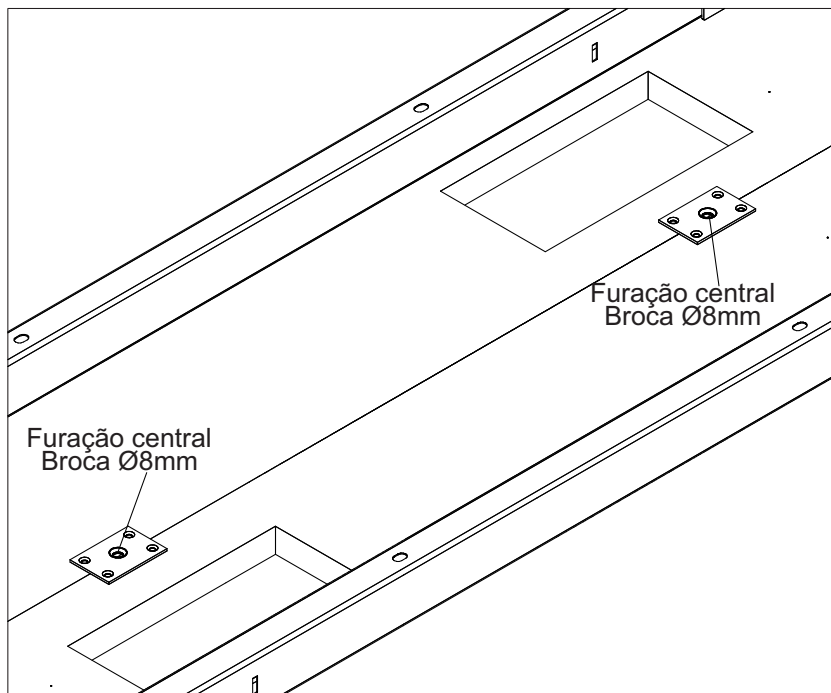

### 3 Plataforma simples

Com uma broca Ø5 mm fure exatamente na pré furação existente

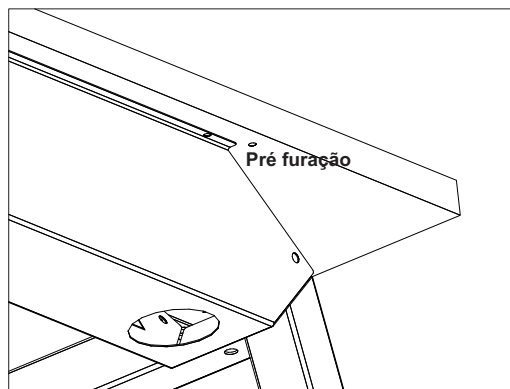

### 4 Fixação Frontal

Posicione o divisor já montado sobre a furação feita entre tampos e fixe por baixo.

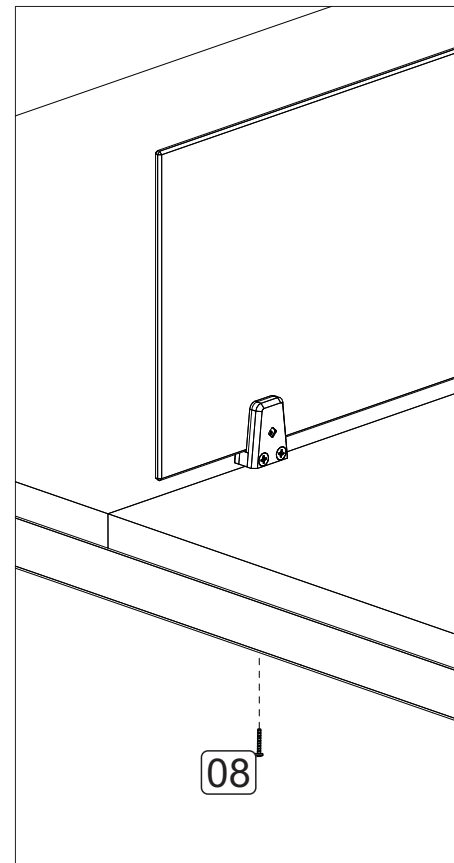

## 5 Fixação Lateral

Retire o pitão do painel e posicione sobre o tampo, após, parafuse diretamente no tampo, atente para o alinhamento. Para este tipo de fixação é importante que seja feito por um montador experiente, e que seja utilizado a trena de medição para garantir o alinhamento.

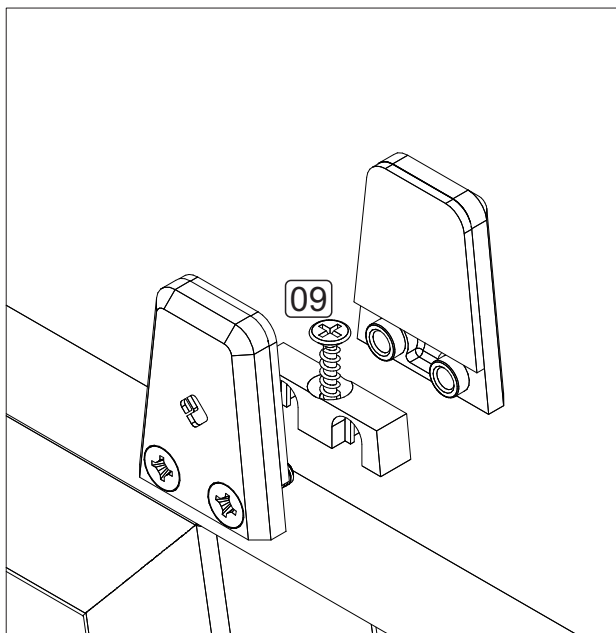
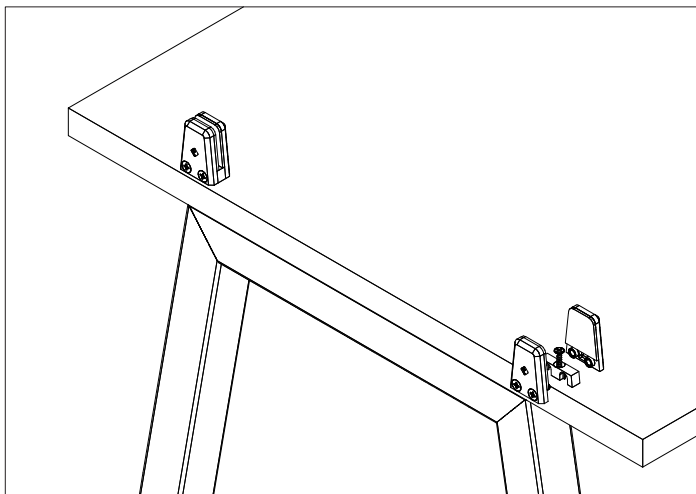

## 6 Fixação Lateral

Após inserir o painel utilize uma chave cruzada para aperto final.

