

CAPACIDADE DE CARGA E DIMENSÃO TOTAL

Capacidad de carga y dimensión total

Load capacity and total dimension

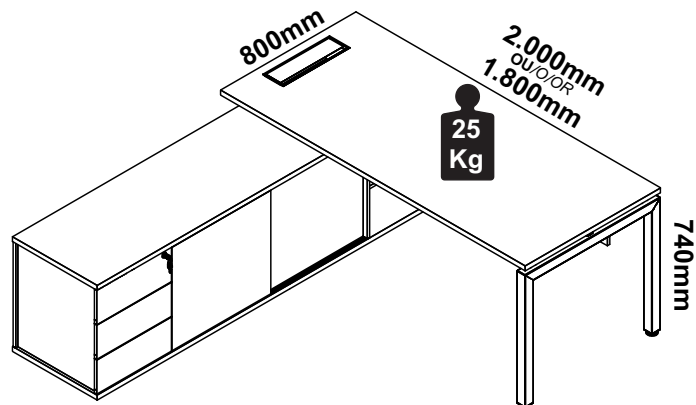

MANUTENÇÃO E LIMPEZA

- Pano levemente umedecido com água, seguido de pano seco.
- Nunca utilizar produtos químicos ou abrasivos.
- **Mantenimiento y Limpieza:** Paño ligeiramente humedecido con agua, seguido de un paño seco.
- No utilice nunca productos químicos o abrasivos.
- **Maintenance and Cleaning:** Cloth slightly moistened with water, followed by cloth seo.
- Never use chemicals or abrasives.

RECOMENDAÇÕES

- Siga atentamente todas as instruções de montagem;
- Monte seu produto no local ou próximo de onde será colocado. Movimentações do produto já montado podem avariá-lo;
- Faça a montagem em uma superfície limpa e plana. Aconselhamos usar a própria embalagem de papelão e plástico para forrar o chão;
- Verifique se as quantidades de peças e acessórios estão de acordo com o Manual;
- Compare atentamente os furos de cada peça com a ilustração do manual
- Se o produto necessitar fixação na parede, tenha cuidado para não atingir fios e canos ao furar a parede;
- É responsabilidade do montador seguir as instruções do Manual de Montagem que são fundamentais para a estruturação do produto.

Recommendations

- Carefully follow all assembly instructions;
- Assemble your product at or near where it will be placed. Movements of the product already assembled may damage it;
- Mount on a clean, flat surface. We advise you to use the cardboard and plastic packaging itself to cover the floor;
- Check that the quantities of parts and accessories are in accordance with the manual;
- Carefully compare the holes in each part with the illustration in the manual;
- If the product needs to be fixed to the wall, be careful not to reach wires and pipes when drilling into the wall;
- It is the assembler's responsibility to follow the instructions in the Assembly Manual, which are fundamental for structuring the product.

Recomendaciones

- Siga cuidadosamente todas las instrucciones de montaje;
- Ensamble su producto en o cerca de donde se colocará. Los movimientos del producto ya ensamblado pueden dañarlo;
- Montar sobre una superficie limpia y plana. Le recomendamos que utilice el embalaje de cartón y plástico para cubrir el piso;
- Compruebe que las cantidades de piezas y accesorios están de acuerdo con el manual;
- Compare cuidadosamente los agujeros en cada parte con la ilustración en el manual;
- Si el producto necesita ser fijado a la pared, tenga cuidado de no alcanzar cables y tuberías al perforar la pared;
- Es responsabilidad del ensamblador seguir las instrucciones del Manual de ensamblaje, que son fundamentales para estructurar el producto.

08/08

INSTRUÇÕES DE MONTAGEM ASSEMBLY INSTRUCTIONS INSTRUCCIONES DE MONTAJE MESA PÉ TRAVE TABLE MESA

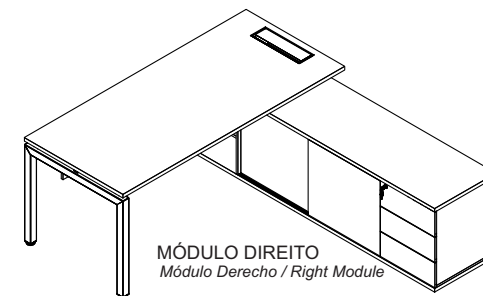
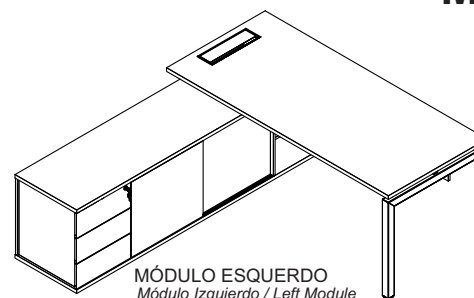

São necessários:
Son necesarios:
Are necessary:



*Parafusadeira
Atomillador



Chave Cruzada
Llave cruzada
Cross wrench



8mm
Chave Allen
Llave allen
Allen Key



**Trena
Cinta métrica
Measuring tape



20min



2 Pessoa
Persona
Person

**Para identificar as partes / Para identificar las partes / To identify the parts.
*Facilita a montagem / Facilita un montaje / Facilitates mounting.

REF. #LXP1810-2010-1811-2011

 **Gebbwork**

MOBILIÁRIO
PARA ESCRITÓRIO

GEBB Work Ind. de Móveis Ltda.
Rua Felix Roman, 190
São Valentin

95709-170 - Bento Gonçalves - RS - Brasil
Fone: (0XX54) 3454-1105 - (0XX54) 3453-1407
Phone: (0XX54) 3454-1105 - (0XX54) 3453-1407

E-mail: pedidos@gebbwork.com.br

www.gebbwork.com.br

WhatsApp: +55 54 99177-8324

REV.: 00 - 10/06/2022

01/08

3

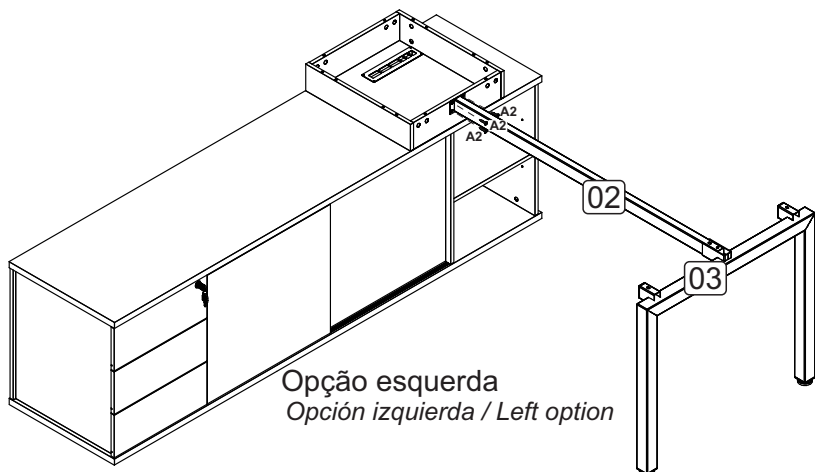

Opção esquerda
Opción izquierda / Left option

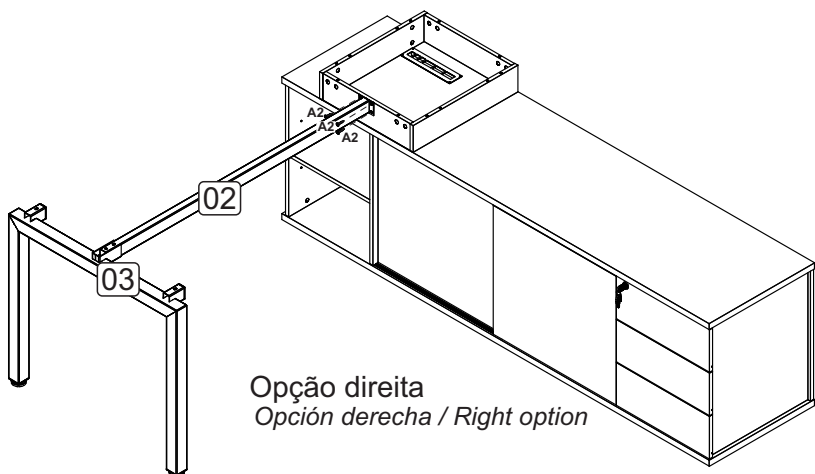

Opção direita
Opción derecha / Right option

Accessórios utilizados:
Accesorios utilizados:
Accessories used:



A2 - 4x

06/08

LISTA DE ACESSÓRIOS

A SEPARAÇÃO DOS ACESSÓRIOS ANTES DE INICIAR O TRABALHO FACILITARÁ O MESMO. OS PARAFUSOS E CAVILHAS ESTÃO NA ESCALA REAL. EM CASO DE DÚVIDA COLOQUE O

ACESSÓRIO SOBRE A IMAGEM.

Lista de accesorios: La separación de los accesorios antes de comenzar el armado facilitará el mismo. Los tornillos y taquetes son en escala real. En caso de dudas sobre la identificación, coloque el accesorio en la imagen.

List of accessories: The separation of the accessories before you start the assembly will facilitate the same. The screws and dowels are in real scale. In case of doubts about the identification, place the accessory on the image.

CÓD.	IMAGEM	DESCRIÇÃO	QTD.
CÓD.	IMAGEN	DESCRIPCIÓN	CTD.
COD.	IMAGE	DESCRIPTION	QTD.
L8		SAPATA PLÁSTICA 5/16X2"x3/4 Zapato plástico Plastic shoes	2
P11		PONTEIRA ROSCA 50x50mm 5/16 Punta interior de plástico Plastic inner tip	2

ACESSÓRIOS EXCEDENTES DO ARMÁRIO:

ACCESORIOS EXCEDENTES PARA GABINETES:
SURPLUS CABINET ACCESSORIES:

CÓD.	IMAGEM	DESCRIÇÃO	QTD.	CÓD.	IMAGEM	DESCRIÇÃO	QTD.
CÓD.	IMAGEN	DESCRIPCIÓN	CTD.	CÓD.	IMAGEN	DESCRIPCIÓN	CTD.
COD.	IMAGE	DESCRIPTION	QTD.	COD.	IMAGE	DESCRIPTION	QTD.
A2		PARAFUSO CABEÇA CHATA 3,5x14mm Tornillo de cabeza plana Flat head screw	4	A44		PARAFUSO CABEÇA PANELA M6x16mm Tornillo de cabeza truncocónica Pan head screw	1
A29		PARAFUSO MINIFIX M6x33mm Tornillo minifix Superb thread	6	F1		TAPA FURO ADESIVO 15mm Tapón adhesivo Bore patch adhesive	6
A35		TAMBOR MINIFIX Tambor minifix Cam lock	6	P10		PONTEIRA INTERNA PLÁSTICA 20x40mm Punta interior de plástico Plastic inner tip	2
A36		BUCHA M6X13mm Cojinete Bushing	9	T25		COLARINHO Cuello Collar	1
A53		PARAFUSO CABEÇA FLANGEADA M6x65mm Tornillo de cabeza bridada Flanged head screw	3				
A4		PARAFUSO CABEÇA CHATA 3,5x25mm Tornillo de cabeza plana Flat head screw	4				

03/08

1

PRÉ-MONTAGEM

PARA INICIAR O TRABALHO REALIZE O PROCESSO INDIVIDUAL DE CADA PEÇA COMO DEMONSTRADO NAS IMAGENS A BAIXO, APÓS SEPARAR AS PEÇAS EM UM LOCAL SEGURO.

Para comenzar el trabajo, realice el proceso individual de cada pieza como se muestra en las imágenes a continuación.

Luego separe las partes en un lugar seguro.

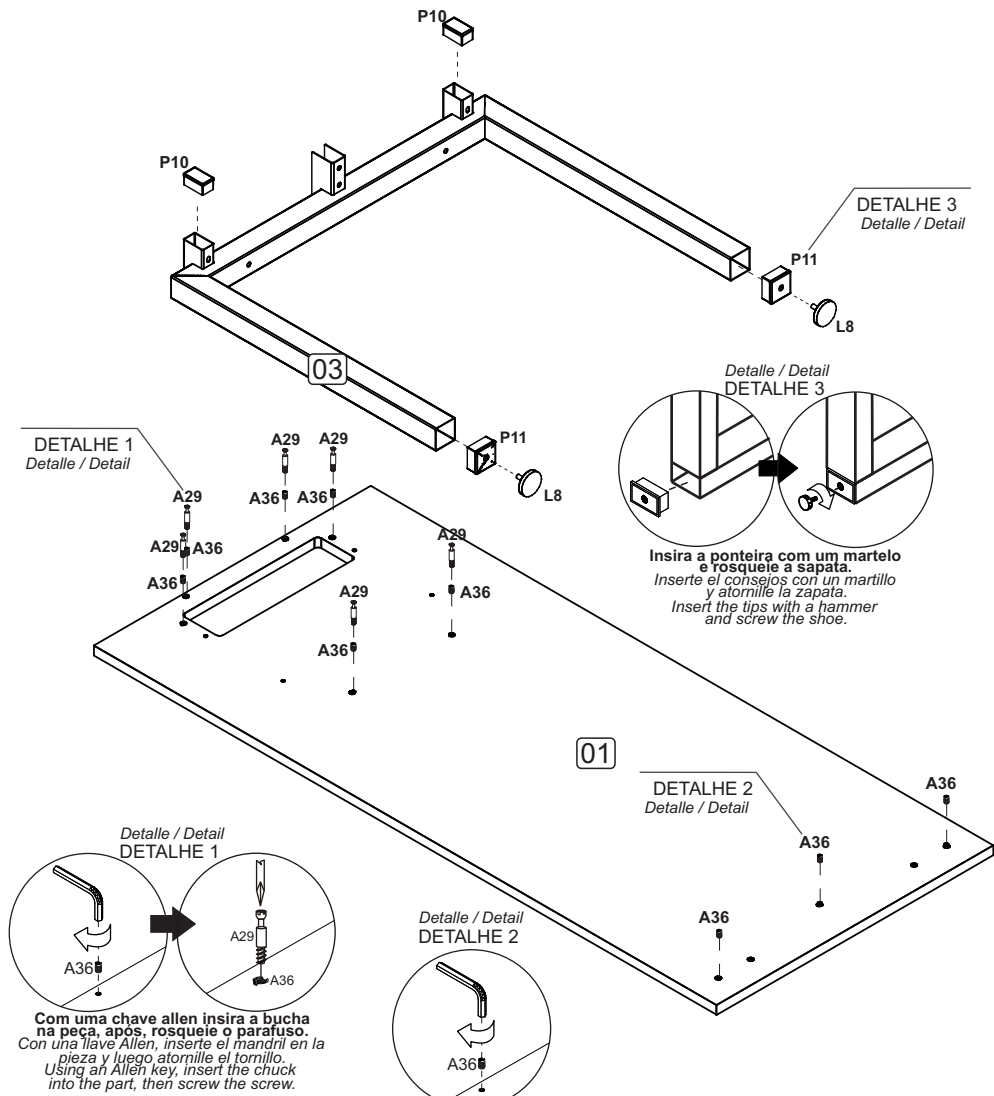

To start the work, perform the individual process of each piece as shown in the images below. Then separate the parts in a safe place.



Com uma chave allen insira a bucha na peça, após, rosqueie o parafuso.
Con una llave Allen, inserte el mandril en la pieza y luego atornille el tornillo.
Using an Allen key, insert the chuck into the part, then screw the screw.

Com uma chave allen insira a bucha na peça, após, rosqueie o parafuso.
Con una llave Allen, inserte el mandril en la.
Using an Allen key, insert the chuck.

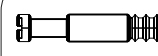
Insira a ponteira com um martelo e rosqueie a sapata.
Inserte el conjesos con un martillo y atornille la zapata.
Insert the tips with a hammer and screw the shoe.

- Acessórios utilizados:**
Accesorios utilizados:
Accessories used:
- 
A36 - 9x
 - 
A29 - 6x
 - 
L8 - 2x
 - 
P10 - 2x
 - 
P11 - 2x

2

MONTAGEM

Armado
Assembly

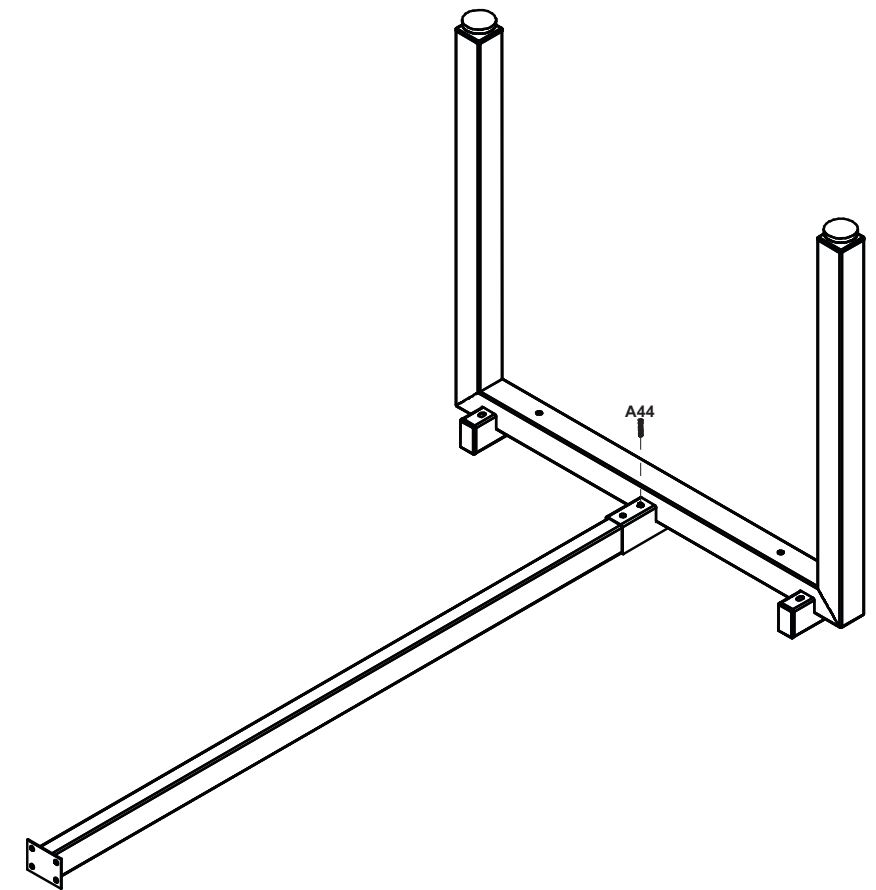

- Acessórios utilizados:**
Accesorios utilizados:
Accessories used:
- 
A44 - 1x