

## CAPACIDADE DE CARGA E DIMENSÃO TOTAL

Capacidad de carga y dimensión total  
Load capacity and total dimension

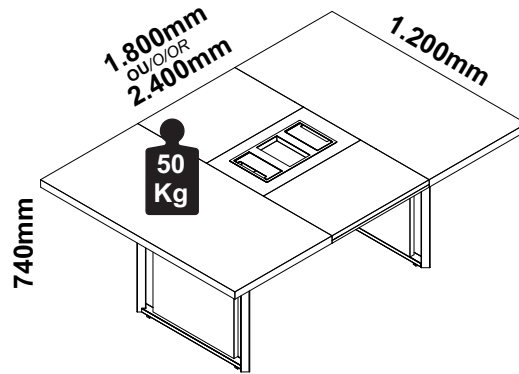

## MANUTENÇÃO E LIMPEZA

- Pano levemente umedecido com água, seguido de pano seco.
- Nunca utilizar produtos químicos ou abrasivos.
- **Mantenimiento y Limpieza:** Paño ligeramente humedecido con agua, seguido de un paño seco.
- No utilice nunca productos químicos o abrasivos.
- **Maintenance and Cleaning:** Cloth slightly moistened with water, followed by cloth seo.
- Never use chemicals or abrasives.

## RECOMENDAÇÕES

- Siga atentamente todas as instruções de montagem;
- Monte seu produto no local ou próximo de onde será colocado. Movimentações do produto já montado podem avariá-lo;
- Faça a montagem em uma superfície limpa e plana. Aconselhamos usar a própria embalagem de papelão e plástico para forrar o chão;
- Verifique se as quantidades de peças e acessórios estão de acordo com o Manual;
- Compare atentamente os furos de cada peça com a ilustração do manual
- Se o produto necessitar fixação na parede, tenha cuidado para não atingir fios e canos ao furar a parede;
- É responsabilidade do montador seguir as instruções do Manual de Montagem que são fundamentais para a estruturação do produto.

### Recommendations

- Carefully follow all assembly instructions;
- Assemble your product at or near where it will be placed. Movements of the product already assembled may damage it;
- Mount on a clean, flat surface. We advise you to use the cardboard and plastic packaging itself to cover the floor;
- Check that the quantities of parts and accessories are in accordance with the manual;
- Carefully compare the holes in each part with the illustration in the manual;
- If the product needs to be fixed to the wall, be careful not to reach wires and pipes when drilling into the wall;
- It is the assembler's responsibility to follow the instructions in the Assembly Manual, which are fundamental for structuring the product.

### Recomendaciones

- Siga cuidadosamente todas las instrucciones de montaje;
- Ensamble su producto en o cerca de donde se colocará. Los movimientos del producto ya ensamblado pueden dañarlo;
- Montar sobre una superficie limpia y plana. Le recomendamos que utilice el embalaje de cartón y plástico para cubrir el piso;
- Compruebe que las cantidades de piezas y accesorios están de acuerdo con el manual;
- Compare cuidadosamente los agujeros en cada parte con la ilustración en el manual;
- Si el producto necesita ser fijado a la pared, tenga cuidado de no alcanzar cables y tuberías al perforar la pared;
- Es responsabilidad del ensamblador seguir las instrucciones del Manual de ensamblaje, que son fundamentales para estructurar el producto.

08/08

# INSTRUÇÕES DE MONTAGEM ASSEMBLY INSTRUCTIONS INSTRUCCIONES DE MONTAJE

## MESA DE REUNIÃO MEETING TABLE MESA DE REUNIONES

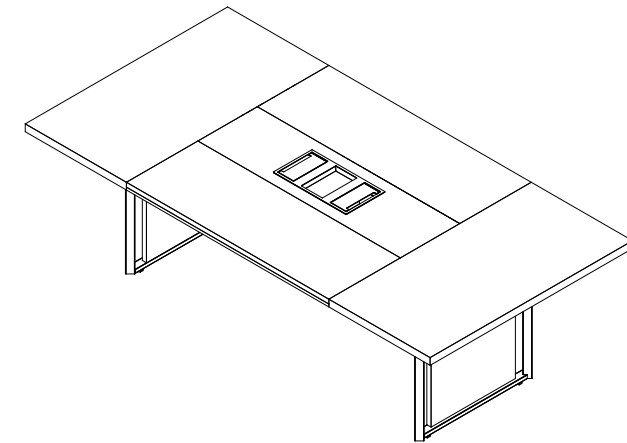

REF. #BOS1812-2412



MOBILIÁRIO  
PARA ESCRITÓRIO

GEBB Work Ind. de Móveis Ltda.  
Rua Felix Roman, 190  
São Valentin

95709-170 - Bento Gonçalves - RS - Brasil  
Fone: (0XX54) 3454-1105 - (0XX54) 3453-1407  
Phone: (0XX54) 3454-1105 - (0XX54) 3453-1407

E-mail: pedidos@gebbwork.com.br

www.gebbwork.com.br

WhatsApp: +55 54 99177-8324

São necessários:  
Son necesarios:  
Are necessary:



\*Parafusadeira  
Atornillador  
Screwdriver



\*Martelo  
Martillo  
Hammer



Chave Cruzada  
Llave cruzada  
Cross wrench



\*\*Trena  
Cinta métrica  
Measuring tape



30min



2 Pessoa  
Persona  
Person

\*\*Para identificar as peças / Para identificar las partes / To identify the parts.

REV.: 00 - 12/04/2025

01/08

## LISTA DE PEÇAS

**EXAMINE COMPLETAMENTE TODAS AS PEÇAS ANTES DE INICIAR O TRABALHO.**

*Lista de piezas: Examine completamente todas las piezas antes de comenzar a trabajar.*

*List of pieces: Completely examine all parts before starting work.*

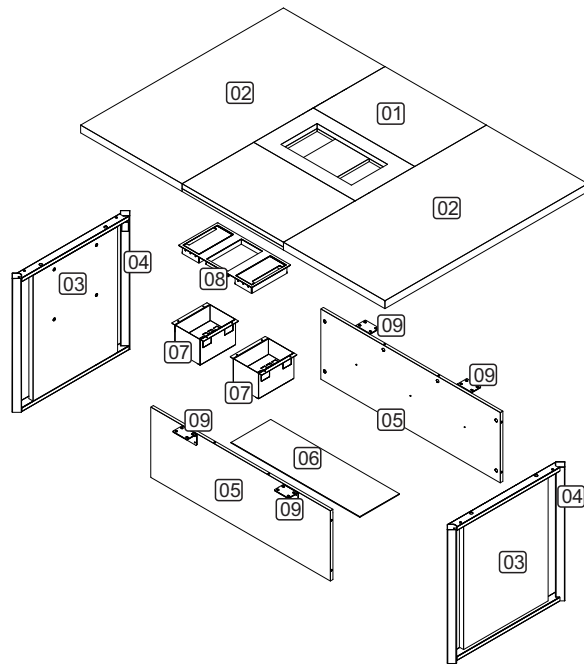

| NÚMERO<br>NUMBER<br>NÚMERO | DESCRIÇÃO<br>DESCRIPTION<br>DESCRIPCIÓN | QUANTIDADE<br>QUANTITY<br>CANTIDAD | DIMENSÕES<br>DIMENSIONS<br>DIMENSIONES |
|----------------------------|---|------------------------------------|--|
| 01                         | Tampo Central                           | 01                                 | 600x1200x40<br>1200x1200x40            |
| 02                         | Tampo Lateral                           | 02                                 | 714X900X40                             |
| 03                         | Aplique                                 | 02                                 | 644x500x25                             |
| 04                         | Pedestal Reunião                        | 02                                 | 695x685x54                             |
| 05                         | Painel Frontal                          | 02                                 | 1062x360x15                            |
| 06                         | Painel Inferior                         | 01                                 | 762x233x3                              |
| 07                         | Suporte Tomadas                         | 02                                 | 209x188x132                            |
| 08                         | Colarinho                               | 01                                 | 433x231x42                             |
| 09                         | Mão Francesa                            | 04                                 | 85x60x60                               |

Em milímetros / En milímetros / In millimetres.

5

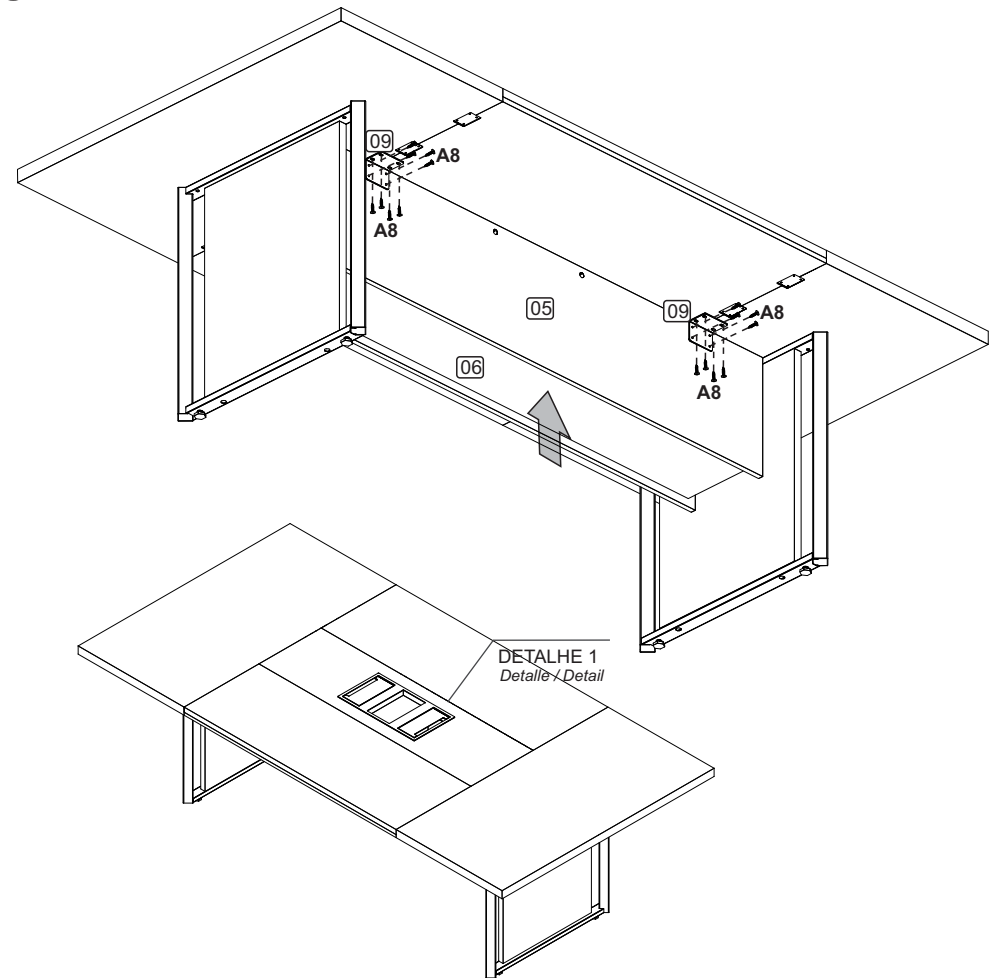

### INSTALAÇÃO CAIXA DE TOMADAS LINHA BOSS - REUNIÃO

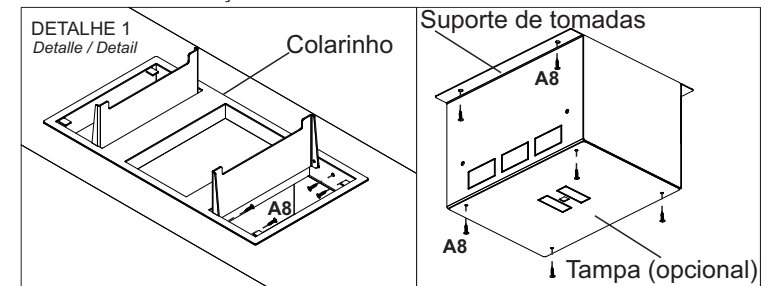

Accessories used:  
Accesorios utilizados:  
Accessories used:



A8 - 16x

Passo 1: Posicione o colarinho sobre o tampo e parafuse nas laterais, atenção para o ALINHAMENTO E NIVELAMENTO do colarinho;  
Passo 2: Posicione o suporte de tomadas em baixo do tampo e parafuse, atenção para o lado das tomadas externas;  
Passo 3: Posicione a tampa em baixo do suporte, entenda que a tampa é exclusiva para MESAS DIRETOR.  
Obs.: Os parafusos para instalar as caixas de tomadas Boss vem em kits separados;

4

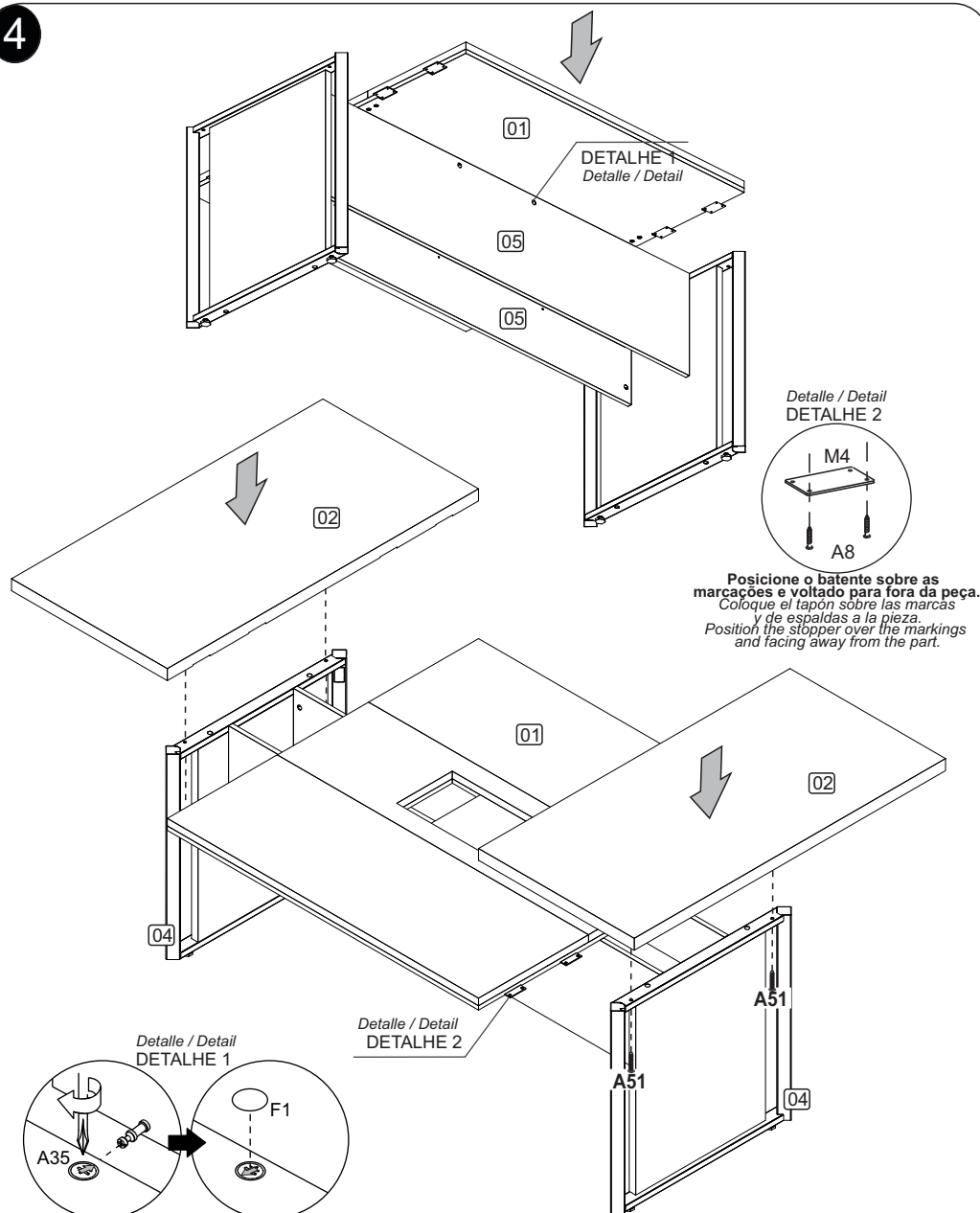

Posicione o batente sobre as  
marcações e voltado para fora da peça.  
Coloque el tapón sobre las marcas  
y de espaldas a la pieza.  
Position the stopper over the markings  
and facing away from the part.

Depois de encaixar as peças coloque o tambor com a sua seta voltada para o parafuso. Para apertar Gire no sentido horário.  
Después de colocar las piezas, coloque el tambor con su flecha hacia el tornillo. Para apretar, gire en sentido horario.  
After fitting the parts, place the drum with its arrow facing the screw.  
To tighten, turn clockwise.

Accessórios utilizados:  
Accesorios utilizados:  
Accessories used:

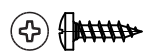

A8 - 16x



A51 - 4x

06/08

## LISTA DE ACESSÓRIOS

A SEPARAÇÃO DOS ACESSÓRIOS ANTES DE INICIAR O TRABALHO FACILITARÁ O MESMO. OS PARAFUSOS E CAVILHAS ESTÃO NA ESCALA REAL. EM CASO DE DÚVIDA COLOQUE O

ACESSÓRIO SOBRE A IMAGEM.

Lista de accesorios: La separación de los accesorios antes de comenzar el armado facilitará el mismo. Los tornillos y taquetes son en escala real. En caso de dudas sobre la identificación, coloque el accesorio en la imagen.

List of accessories: The separation of the accessories before you start the assembly will facilitate the same. The screws and dowels are in real scale. In case of doubts about the identification, place the accessory on the image.

| CÓD.<br>CÓD.<br>COD. | IMAGEM<br>IMAGEN<br>IMAGE | DESCRIÇÃO<br>DESCRIPCIÓN<br>DESCRIPTION  | QTD.<br>CTD.<br>QTD. | CÓD.<br>CÓD.<br>COD. | IMAGEM<br>IMAGEN<br>IMAGE | DESCRIÇÃO<br>DESCRIPCIÓN<br>DESCRIPTION  | QTD.<br>CTD.<br>QTD. |
|----------------------|---------------------------|--|----------------------|----------------------|---------------------------|--|----------------------|
| A8                   |                           | PARAFUSO CABEÇA PANELA 4,0x14mm<br>Tornillo de cabeza troncocónica<br>Pan head screw | 48                   | B1                   |                           | SUPORTE PRATELEIRA 5x20mm<br>Soporte de estante<br>Shelf Support                             | 6                    |
| A29                  |                           | PARAFUSO MINIFIX M6x33mm<br>Tornillo minifix<br>Superb thread                        | 12                   | L2                   |                           | SAPATA PLÁSTICA SEXTAVADA<br>Zapato de plástico hexagonal<br>Hexagonal plastic shoe          | 4                    |
| A35                  |                           | TAMBOR MINIFIX<br>Tambor minifix<br>Cam lock   | 12                   | L5                   |                           | BUCHA PLÁSTICA PARA SAPATA 5/16<br>Anclaje de plástico para zapatos<br>Plastic shoe anchor   | 4                    |
| A36                  |                           | BUCHA M6X13mm<br>Cojinete<br>Bushing   | 32                   | M4                   |                           | CHAPA PARA CONEXÃO 4 FUROS<br>Placa para conexión 4 agujeros<br>Plate for connection 4 holes | 2                    |
| A44                  |                           | PARAFUSO CABEÇA PANELA M6x16mm<br>Tornillo de cabeza troncocónica<br>Pan head screw  | 16                   |                      |                           |  |                      |

|     |  |   |   |
|-----|--|---|---|
| A51 |  | PARAFUSO CABEÇA PANELA M6x40mm<br>Tornillo de cabeza troncocónica<br>Pan head screw | 4 |
| A6  |  | PARAFUSO CABEÇA CHATA 3,5x40mm<br>Tornillo de cabeza plana<br>Flat head screw       | 8 |

03/08

1

**PRÉ-MONTAGEM**

**PARA INICIAR O TRABALHO REALIZE O PROCESSO INDIVIDUAL DE CADA PEÇA COMO DEMONSTRADO NAS IMAGENS A BAIXO, APÓS SEPRE AS PEÇAS EM UM LOCAL SEGURO.**

*Para comenzar el trabajo, realice el proceso individual de cada pieza como se muestra en las imágenes a continuación.*

*Luego separe las partes en un lugar seguro.*

*To start the work, perform the individual process of each piece as shown in the images below. Then separate the parts in a safe place.*

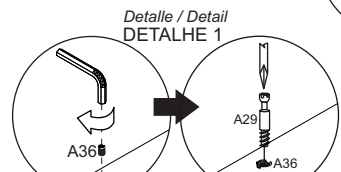
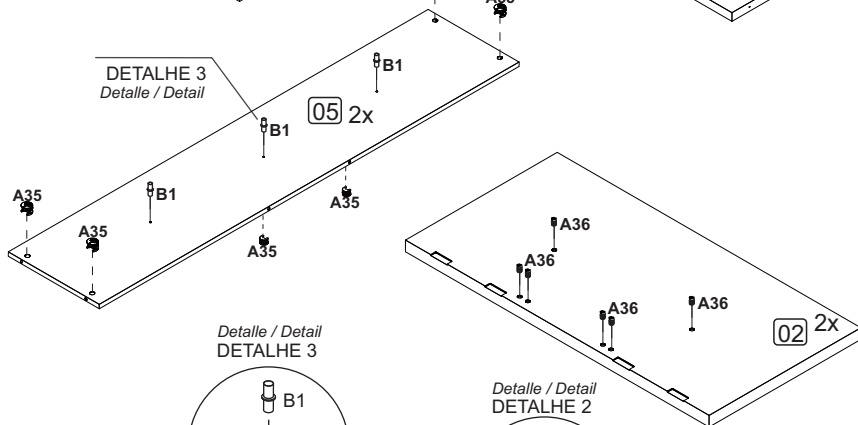
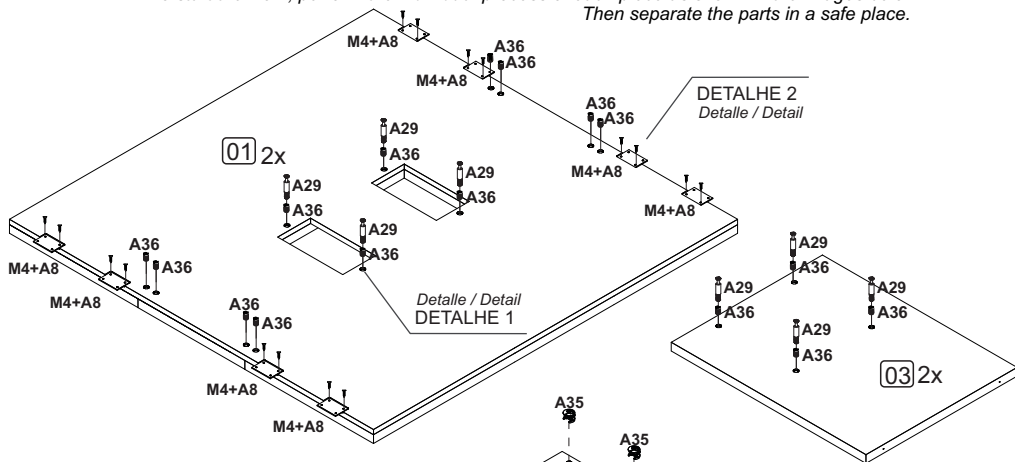

Com uma chave allen insira a bucha na peça, após, rosqueie o parafuso. Using an Allen key, insert the chuck into the part, then screw the screw.

Posicione o batente sobre as marcações e voltado para fora da peça. Coloque el tapón sobre las marcas y de espaldas a la pieza. Position the stopper over the markings and facing away from the part.

**Acessórios utilizados:**  
Accesorios utilizados:  
Accessories used:



A8 - 16x



B2 - 6x



A35 - 12x

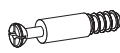

A29 - 12x



A36 - 32x

M4 - 8x

04/08

2

**MONTAGEM**

Armado  
Assembly

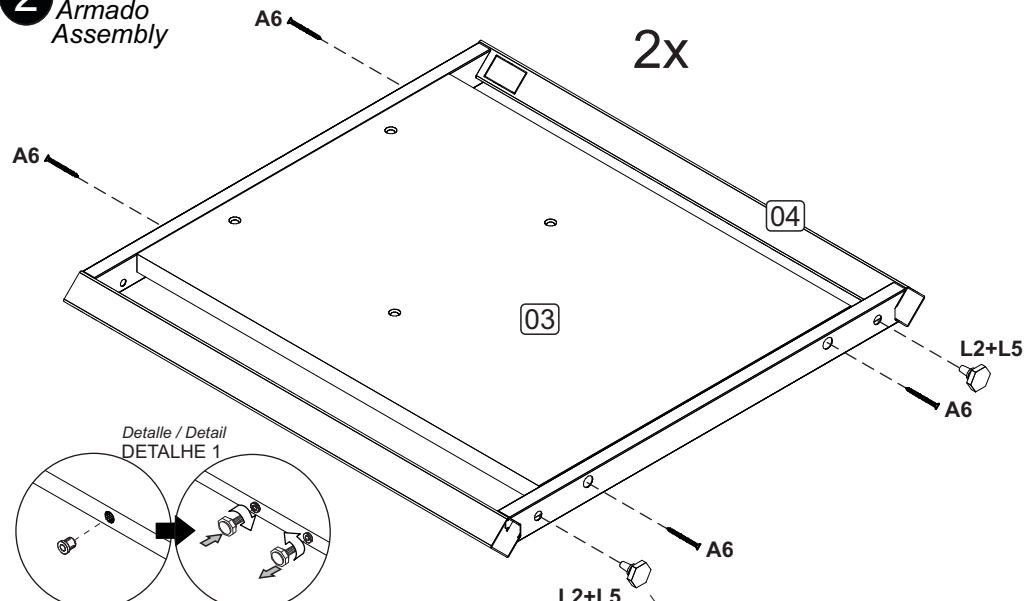

Insira a bucha com um martelo e rosqueie a sapata. Inserte el portabrocas con un martillo y atornille la zapata. Insert the chuck with a hammer and screw the shoe.

3

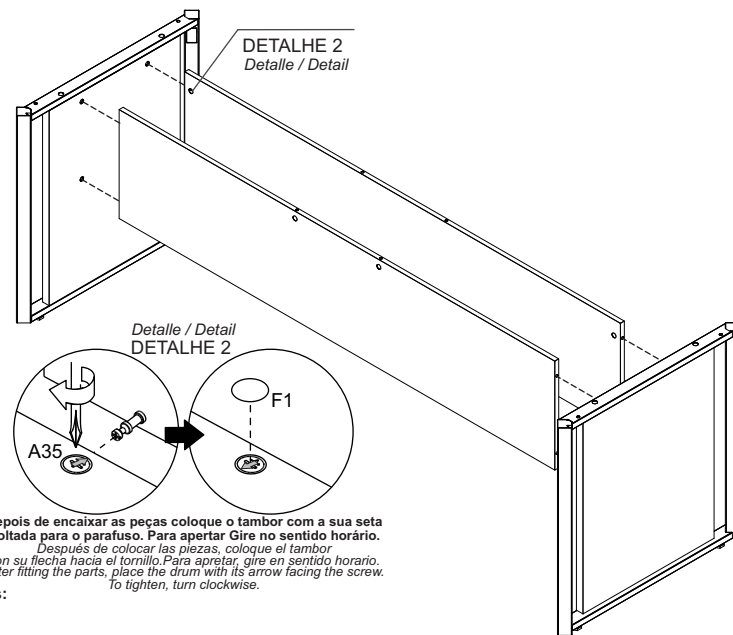

Depois de encaixar as peças coloque o tambor com a sua seta voltada para o parafuso. Para apertar Gire no sentido horário. Después de colocar las piezas, coloque el tambor con su flecha hacia el tornillo. Para apretar, gire en sentido horario. After fitting the parts, place the drum with its arrow facing the screw. To tighten, turn clockwise.

**Acessórios utilizados:**  
Accesorios utilizados:  
Accessories used:



L2 - 4x



L5 - 4x



A6 - 8x

05/08