

CAPACIDADE DE CARGA

Capacidad de carga

Load capacity

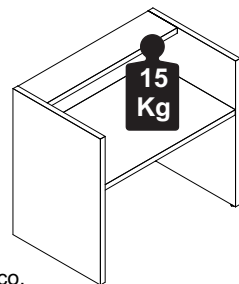
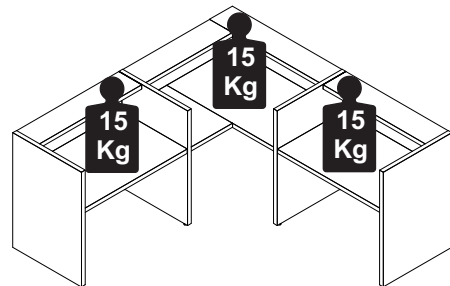
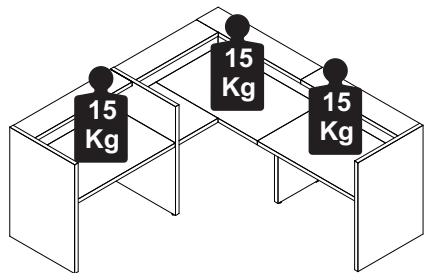

MANUTENÇÃO E LIMPEZA

- Pano levemente umedecido com água, seguido de pano seco.
- Nunca utilizar produtos químicos ou abrasivos.
- **Mantenimiento y Limpieza:** Paño ligeramente humedecido con agua, seguido de un paño seco.
- No utilice nunca productos químicos o abrasivos.
- **Maintenance and Cleaning:** Cloth slightly moistened with water, followed by cloth seo.
- Never use chemicals or abrasives.

RECOMENDAÇÕES

- Siga atentamente todas as instruções de montagem;
- Monte seu produto no local ou próximo de onde será colocado. Movimentações do produto já montado podem avariá-lo;
- Faça a montagem em uma superfície limpa e plana. Aconselhamos usar a própria embalagem de papelão e plástico para forrar o chão;
- Verifique se as quantidades de peças e acessórios estão de acordo com o Manual;
- Compare atentamente os furos de cada peça com a ilustração do manual
- Se o produto necessitar fixação na parede, tenha cuidado para não atingir fios e canos ao furar a parede;
- É responsabilidade do montador seguir as instruções do Manual de Montagem que são fundamentais para a estruturação do produto.

Recommendations

- Carefully follow all assembly instructions;
- Assemble your product at or near where it will be placed. Movements of the product already assembled may damage it;
- Mount on a clean, flat surface. We advise you to use the cardboard and plastic packaging itself to cover the floor;
- Check that the quantities of parts and accessories are in accordance with the manual;
- Carefully compare the holes in each part with the illustration in the manual;
- If the product needs to be fixed to the wall, be careful not to reach wires and pipes when drilling into the wall;
- It is the assembler's responsibility to follow the instructions in the Assembly Manual, which are fundamental for structuring the product.

Recomendaciones

- Siga cuidadosamente todas las instrucciones de montaje;
- Ensamble su producto en o cerca de donde se colocará. Los movimientos del producto ya ensamblado pueden dañarlo;
- Montar sobre una superficie limpia y plana. Le recomendamos que utilice el embalaje de cartón y plástico para cubrir el piso;
- Compruebe que las cantidades de piezas y accesorios están de acuerdo con el manual;
- Compare cuidadosamente los agujeros en cada parte con la ilustración en el manual;
- Si el producto necesita ser fijado a la pared, tenga cuidado de no alcanzar cables y tuberías al perforar la pared;
- Es responsabilidad del ensamblador seguir las instrucciones del Manual de ensamblaje, que son fundamentales para estructurar el producto.

12/12

INSTRUÇÕES DE MONTAGEM ASSEMBLY INSTRUCTIONS INSTRUCCIONES DE MONTAJE BALCÃO ATENDIMENTO ALTO HIGH SERVICE COUNTER MOSTRADOR DE SERVICIO ALTO

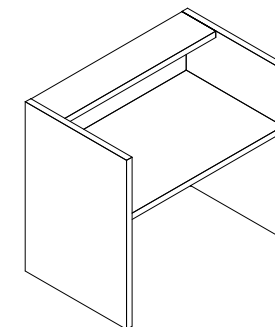
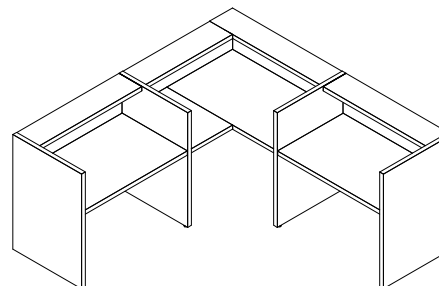
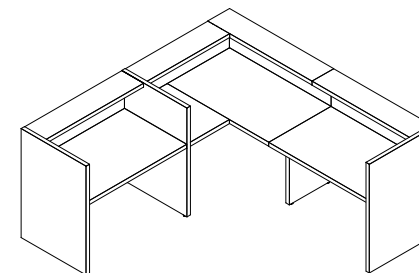

2 P.



8mm

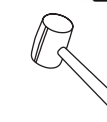

45mm

REF. #RCP1211-1411-1611-1111-1311-1511-1212-
1414-1616-1149-1349-1549-1077-1076-1075

 **Gebbwork**

MOBILIÁRIO
PARA ESCRITÓRIO

GEBB Work Ind. de Móveis Ltda.
Rua Felix Roman, 190
São Valentin

95709-170 - Bento Gonçalves - RS - Brasil
Fone: (0XX54) 3454-1105 - (0XX54) 3453-1407
Phone: (0XX54) 3454-1105 - (0XX54) 3453-1407

E-mail: pedidos@gebbwork.com.br

www.gebbwork.com.br

WhatsApp: +55 54 99177-8324

REV.: 00 - 11/07/2022

12/12

LISTA DE PEÇAS

- 01 - Painel Lateral Direita
- 02 - Painel Lateral Esquerda
- 03 - Tampo
- 04 - Painel Frontal
- 05 - Frontal
- 07 - Pé Central Baixo
- 08 - Painel Central Alto
- 09 - Tampo Superior Menor
- 10 - Tampo Menor
- 11 - Tampo Superior Maior

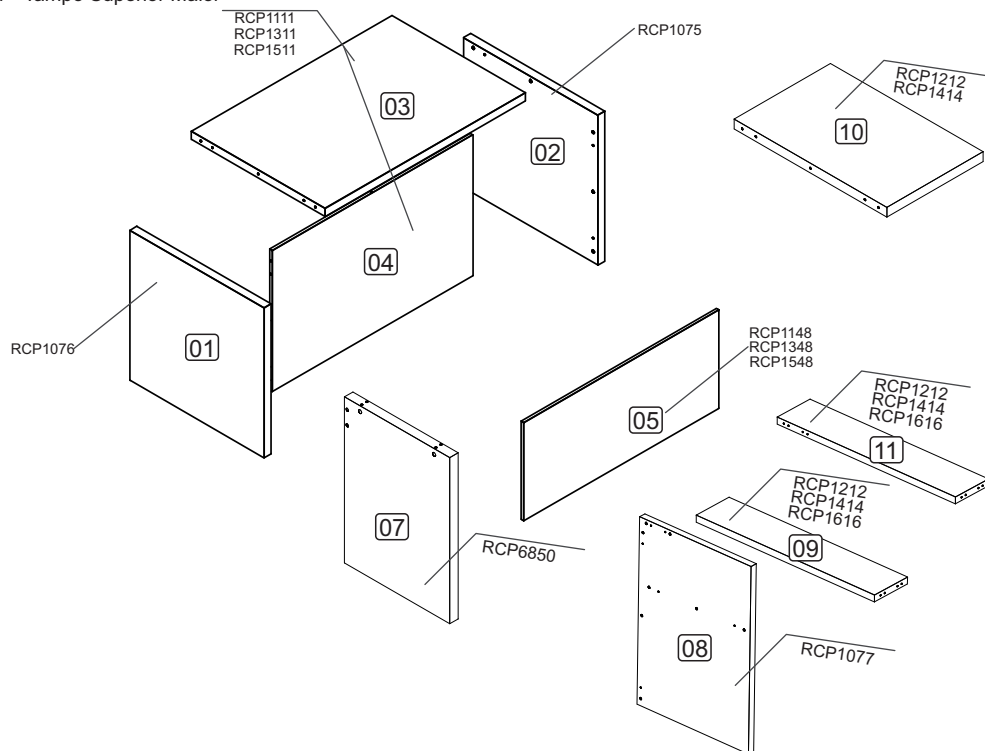

LISTA DE PIEZAS

- 01 - Panel lateral derecho
- 02 - Panel lateral izquierdo
- 03 - Arriba
- 04 - Panel frontal
- 05 - Frente
- 07 - Pie central bajo
- 08 - Panel Central Alto
- 09 - Inferior Superior Superior
- 10 - Parte superior más pequeña
- 11 - Parte superior más grande Parte superior

PARTS IDENTIFICATION

- 01 - Right Side Panel
- 02 - Left Side Panel
- 03 - Top
- 04 - Front Panel
- 05 - Front
- 07 - Low Central Foot
- 08 - High Central Panel
- 09 - Lower Top Top
- 10 - Smaller Top
- 11 - Larger Top Top

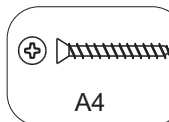
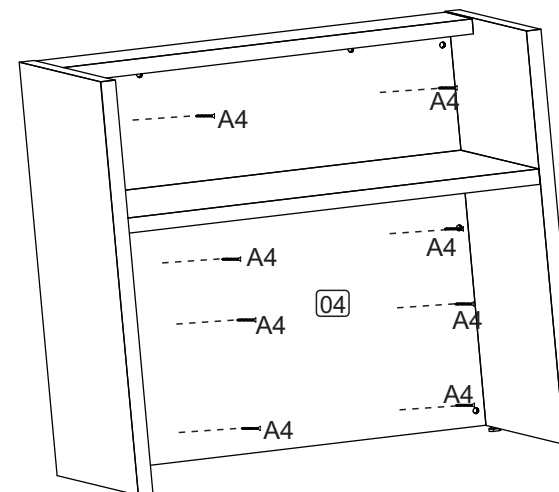
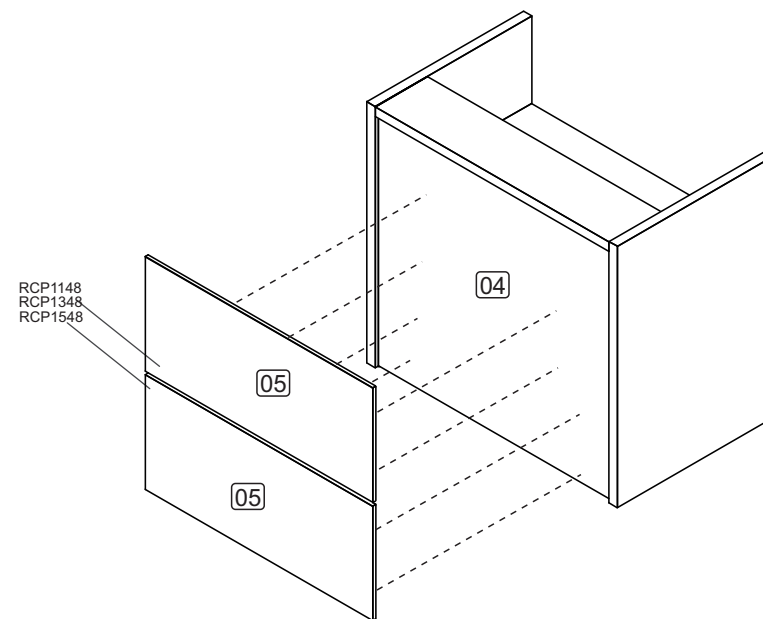

A4

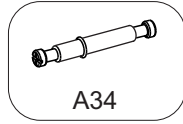
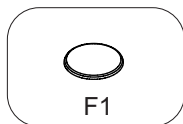
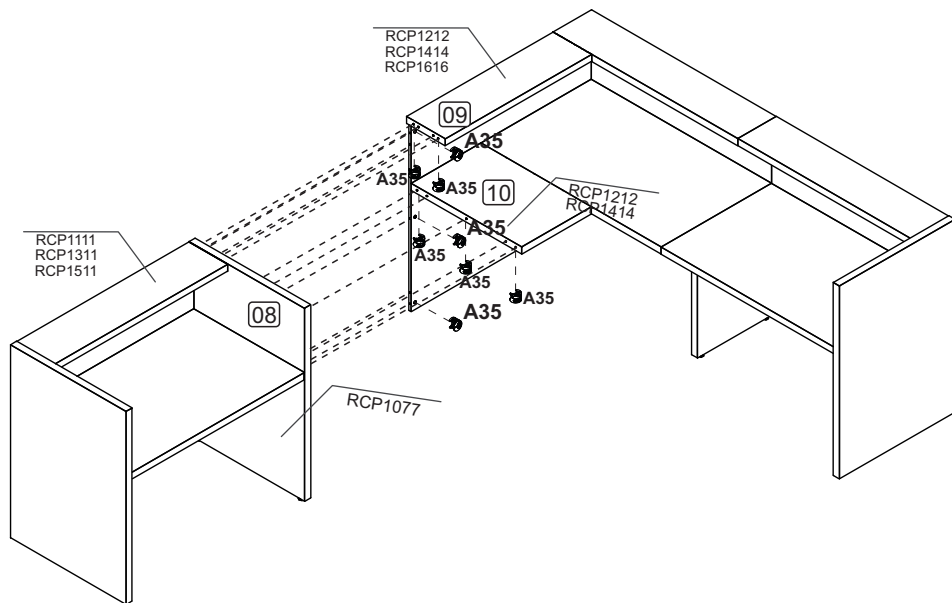

ACESSÓRIOS ACCESSORIES ACCESORIOS

MC2756: RCP1211-1411-1611 e RCP1111-1311-1511

- A4 - PARAF. 3,5x25 CC 8x
 A36 - BUCHA M6x13 2x
 A29 - PARAF. MINIFIX M6x33m 2x
 A35 - TAMBOR MINIFIX 2x
 F1 - TAPA FURO ø18 10x

MC2760: RCP1075 e RCP1076

- A29 - PARAF. MINIFIX M6x33m 8x
 A35 - TAMBOR MINIFIX 8x
 D1 - CAVILHA 8x30 6x
 A36 - BUCHA M6x13 8x
 L5 - BUCHA PLÁSTICA P/SAPATA 5/16 2x
 L2 - SAPATA PLAST. SEXT. 2x

MC2761: RCP1077

- D1 - CAVILHA 8x30 12x
 L5 - BUCHA PLÁSTICA P/SAPATA 5/16 2x
 L2 - SAPATA PLAST. SEXT. 2x
 A36 - BUCHA M6x13 10x
 A35 - TAMBOR MINIFIX 12x
 A29 - PARAF. MINIFIX M6x33m 6x
 A35 - TAMBOR MINIFIX 20x
 L5 - BUCHA PLÁSTICA P/SAPATA 5/16 4x
 L2 - SAPATA PLAST. SEXT. 4x
 A34 - HASTE MINIFIX DUPLA P/15mm 5x
 A36 - BUCHA M6x13 4x
 A45 - PARAF. M6x16 CC 8x

MC2755: RCP1212-1414-1616

- M4 - CHAPA P/CONEXÃO 04 FUROS 3x
 A8 - PARAF. 4,0x14 CP 12x
 D1 - CAVILHA 8x30 6x
 A3 - PARAF. 3,5x20 CP 8x
 A34 - HASTE MINIFIX DUPLA P/15mm 5x
 A29 - PARAF. MINIFIX M6x33m 6x
 A36 - BUCHA M6x13 4x
 A32 - PARAF. MINIFIX 32x
 A35 - TAMBOR MINIFIX 20x
 L3 - SAPATA PLAST. 1/4 4x
 M3 - CHAPA P/SAPATA 1/4" 4x
 D2 - CAVILHA 8x40 4x
 A45 - PARAF. M6x16 CC 8x
 M14 - SUPORTE FRONTAL MÃO-FRANCESA 2x
 A4 - PARAF. 3,5x25 CC 16x

